

Kellereitechnik

- Bunkersysteme für Schraubverschlüsse

Professionelle Fördersysteme für Schraubverschlüsse Longcap 60/30, MCA28 sowie Natur- und Kunststoffkorken aller Hersteller!

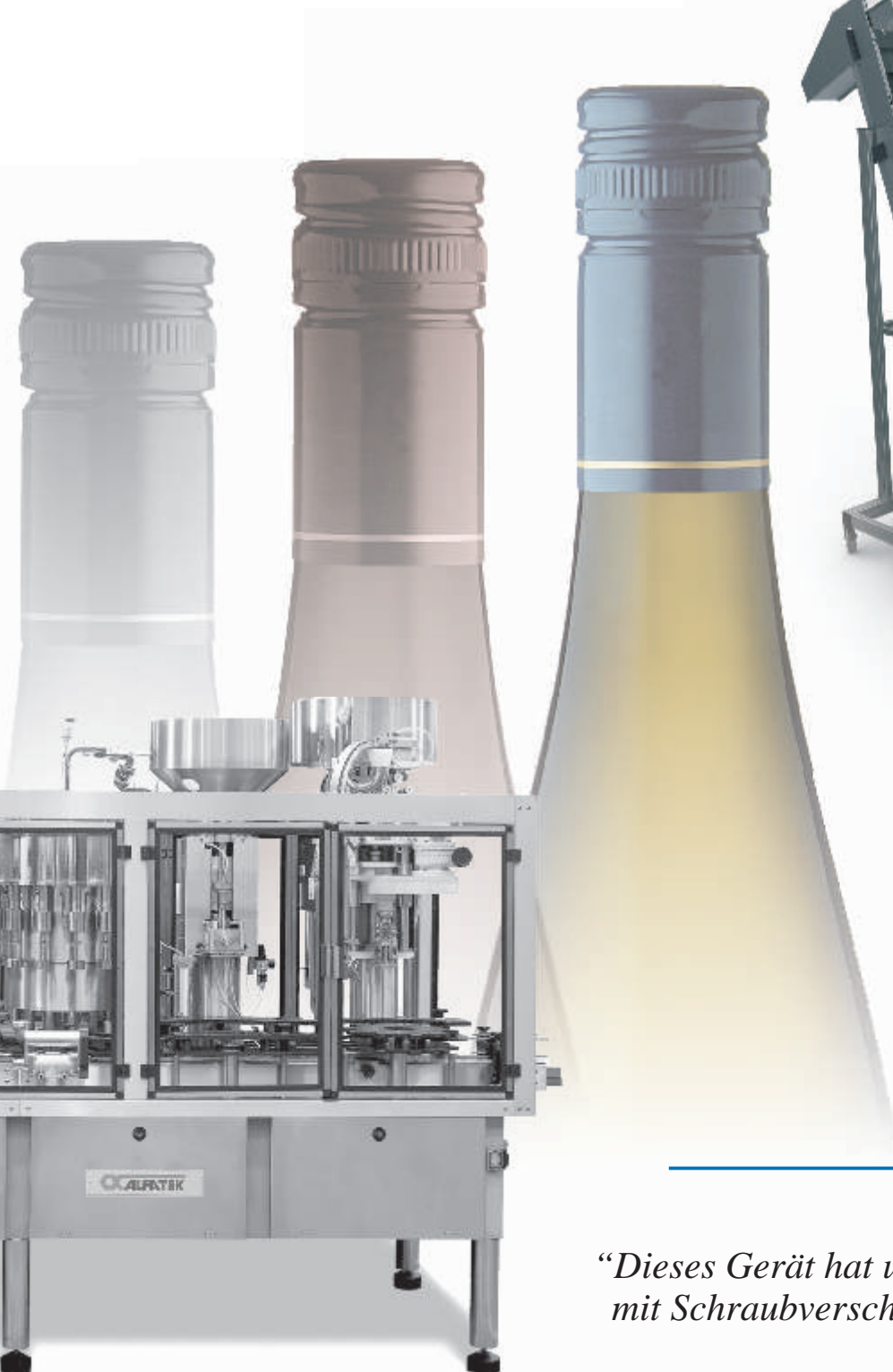

bunkern, fördern und dosieren von :

- ✓ **LongCap 30/60** oder ähnliche
- ✓ **MCA28**
- ✓ **Kunststoff- und Naturkorken**

an voll- oder teilautomatischen Füllanlagen.

“Dieses Gerät hat unseren Arbeitsaufwand mit Schraubverschlüssen deutlich verringert...”

Anton IBY, Horitschon 2009

Diese speziell für die Bedürfnisse wein-verarbeitender Betriebe zugeschnittenen Lösungen profitieren von über 20 Jahren Erfahrung in der industriellen Fördertechnik.

Qualität und Funktionalität sowie kompakte Abmessungen und eine rostfreie Ausführung zeichnen diese Fördersysteme aus.

- ✓ **zuverlässig**
- ✓ **funktionell**
- ✓ **leise**
- ✓ **komplett**
- ✓ **preisgünstig**



Vorteile:

- ✓ hohe Förderleistung
- ✓ robuste Ausführung
- ✓ hochwertige nichtrostende Oberflächen
V2A Edelstahl und eloxiertes Aluminium
- ✓ FDA konformer Transportgurt
langlebiger Polyurethan-Gurt mit Querprofilen
- ✓ variabel einsetzbar
- ✓ wartungsfrei

geeignet für:

- ✓ LongCap 30/60 oder ähnliche
- ✓ MCA28
- ✓ Kunststoff- und Naturkorken

Klassische Schräg-Förderbunker sind bewährte Fördersysteme.

Der Typ FB2000 zeichnet sich durch seine sehr hohe Förderleistung und einer Möglichkeit zur raschen Entleerung aus.

Die transparenten Abdeckungen gewährleisten eine kontinuierliche Funktionskontrolle während des Betriebs.

Technische Daten:

Füllvolumen : **2000 Stk. Schraubverschl. 30/60**

Abwurfhöhe : **240cm***)

horizontaler Ausleger : **50cm***)

Förderleistung : **max. 120Stk. / Minute**

elektr. Anschluss : **230V 50Hz**

Antrieb : **Schneckengetriebemotor 180W**

*) ... gegen Aufpreis auch andere Abmessungen möglich

Ausstattung:

- **autom. Steuerung**
siehe Seite 2
- **Niveausensor**
siehe Seite 2
- **Schnellentleerung**
eine Klappe auf der Rückseite ermöglicht eine einfache und rasche Entleerung des Vorratsbehälters.
- **Lenkrollen**

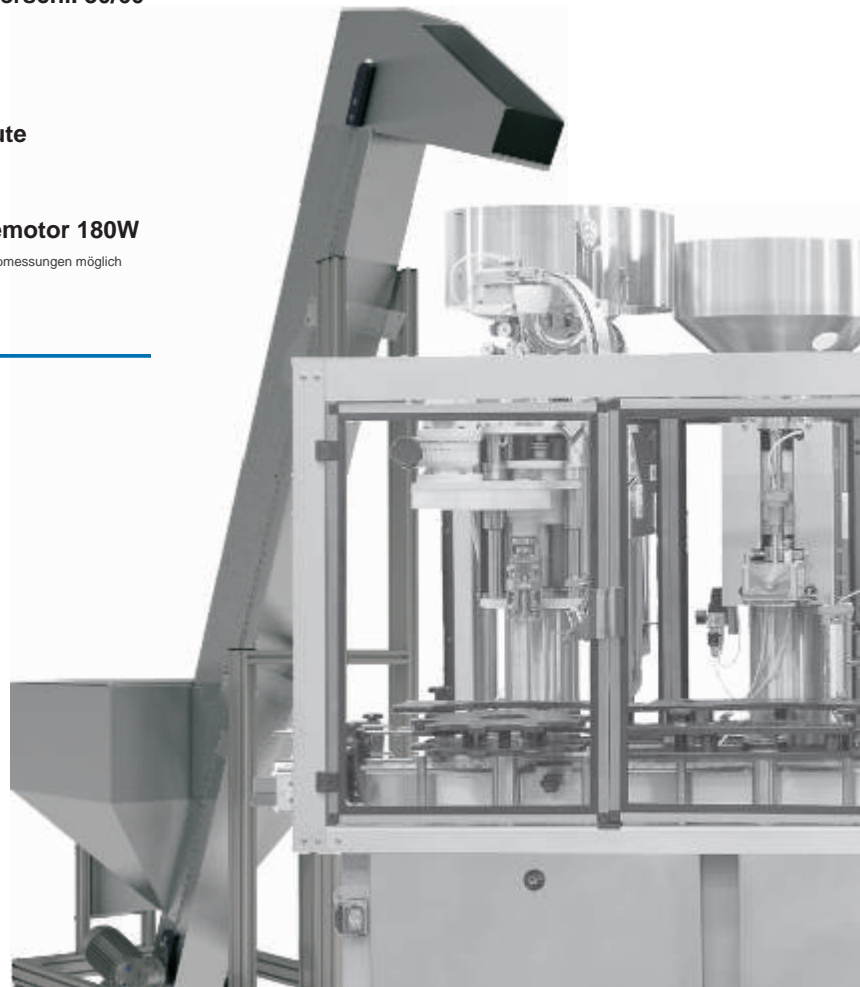



Vorteile:

- ✓ **kompakte Ausführung**
- ✓ **FDA konformer Transportgurt**
langlebiger Polyurethan-Gurt mit Querprofilen
- ✓ **hochwertige nichtrostende Oberflächen**
V2A Edelstahl und eloxiertes Aluminium
- ✓ **vollautomatische Füllmengen-Steuerung**
siehe Ausstattung
- ✓ **variabel einsetzbar**
- ✓ **wartungsfrei**

geeignet für:

- ✓ **LongCap 30/60** oder ähnliche
- ✓ **Kunststoff- und Naturkorken**

Der Typ SFB2000 weist durch den steilen Aufbau eine besonders kompakte und damit platzsparende Bauform auf.

Der spezielle Aufbau ermöglicht ein bequemes Befüllen und eine hohe Förderleistung trotz der geringen Abmessungen.

Technische Daten:

Füllvolumen : **2000 Stk. Schraubverschl. 30/60**

Abwurfhöhe : **240cm***

horizontaler Ausleger : **55cm***

Förderleistung : **max. 80Stk. / Minute**

elektr. Anschluss : **230V 50Hz**

Antrieb : **Schneckengetriebemotor 180W**

*) ... gegen Aufpreis auch andere Abmessungen möglich

Ausstattung:

► autom. Steuerung

Diese gewährleistet einen konstanten Füllstand im Zuführgerät um eine sichere Funktion des Sortierers zu ermöglichen.

Eingebaut in einen Schaltschrank inkl. aller Bedienelemente und Anschlusskabel.

► Niveausensor

Der präzise Laserlichttaster ermöglicht eine sichere Erkennung des Füllstandes in der Zuführeinrichtung.

Die Montage erfolgt wahlweise am Abwurfrichter des Förderers oder an einer bestehenden Zuführeinrichtung mittels inkludiertem Stativ.

► Lenkrollen

4Stk. 12,5cm große Lenkrollen mit Feststeller für einfaches Auf- und Umstellen.



Vorteile:

- ✓ **preisgünstig**
- ✓ **platzsparend**
- ✓ **hochwertige nichtrostende Oberflächen**
V2A Edelstahl und eloxiertes Aluminium
- ✓ **universell einsetzbar**
für alle Verschlusstypen
- ✓ **wartungsfrei**

geeignet für:

- ✓ **LongCap 30/60** oder ähnliche
- ✓ **MCA 28**
- ✓ **Kunststoff- und Naturkorken**

Bandbunker stellen die einfachste und preisgünstigste Variante dar.

Durch die Überkopf-Montage wird keine zusätzlich Stellfläche benötigt.

Die seitlich integrierten Sichtfenster ermöglichen jederzeit eine Füllstandskontrolle.



Technische Daten:

Füllvolumen : **2000 Stk. Schraubverschl. 30/60**

Förderleistung : **max. 200Stk. / Minute**

elektr. Anschluss : **230V 50Hz**

Antrieb : **Schneckengetriebemotor 90W**

Ausstattung:

- **autom. Steuerung**
siehe Seite 2
- **Niveausensor**
siehe Seite 2

Optional:

- **fahrbare Hubstation**

Diese bietet die Möglichkeit zur komfortablen Befüllung des Bunkers durch einfaches Hinunterziehen.

Der integrierten Lastausgleich sorgt für spielend leichte Handhabung.

